

CM F220eco



ZERO
EMISSION

FULL-ELECTRIC ASPHALT PAVER
OVER 10 HOURS OF AUTONOMY AT FULL LOAD



OPERATING WEIGHT

4800 kg

OUTPUT

200 t/h

PAVING WIDTH

1200 – 2200 / 3000 / 500 mm

PAVING THICKNESS

0 - 200 mm

EN

The real Full-Electric: uncompromising efficiency

CM Srl designs and manufactures innovative asphalt pavers, of absolute quality and reliability, combining the unanimously recognized R&D expertise in the sector worldwide with the adoption of cutting-edge technologies. The company builds solid, efficient machines that meet the needs of operators in the field.

The world's first Full-Electric road paver is CM, with the **F220eco model**. Designed to maximize the energy efficiency of all functions, it guarantees maximum quality and autonomy in work, zeroing consumption. The hydraulics of traditional machines have been completely replaced by electric motors, allowing exceptional performance in terms of power and control to be obtained for all critical functions. With extraordinary quietness, it is perfect for use in noise-sensitive urban areas, such as historic centres, schools and hospital areas, as well as at night.

IT

Il vero Full-Electric: efficienza senza compromessi

CM Srl progetta e realizza vibrofinitrici innovative, di assoluta qualità ed affidabilità, combinando la competenza di Ricerca e Sviluppo unanimemente riconosciuta nel settore a livello mondiale con l'adozione di tecnologie all'avanguardia. L'azienda costruisce macchine solide, efficienti e rispondenti alle esigenze degli operatori sul campo.

La prima finitrice stradale Full-Electric al mondo è CM, con il **modello F220eco**. Concepita per massimizzare l'efficienza energetica di tutte le funzioni, garantisce la massima qualità e autonomia in lavoro, azzerando i consumi. L'idraulica delle macchine tradizionali è stata completamente sostituita da motori elettrici, consentendo di ottenere, per tutte le funzioni nevralgiche, prestazioni eccezionali in termini di potenza e controllo. Con una silenziosità straordinaria, è perfetta per l'utilizzo in aree urbane sensibili al rumore, quali centri storici, sedi scolastiche e aree ospedaliere, nonché in orario notturno.

DE

Der echte Vollelektrische: Effizienz ohne Kompromisse

CM Srl entwirft und fertigt innovative Asphaltfertiger von absoluter Qualität und Zuverlässigkeit und verbindet dabei ein in der Branche weltweit anerkanntes Forschungs- und Entwicklungs-Know-how mit dem Einsatz modernster Technologien. Das Unternehmen baut solide, effiziente Maschinen, die den Anforderungen der Bediener in der Praxis gerecht werden.

Der erste vollelektrische Straßenfertiger der Welt ist die Maschine von CM, das **Modell F220eco**. Er wurde für eine maximale Energieeffizienz aller Funktionen entwickelt und garantiert höchste Qualität und Arbeitsautonomie bei Null-Kraftstoffverbrauch. Die Hydraulik herkömmlicher Maschinen wurde vollständig durch Elektromotoren ersetzt, die außergewöhnliche Leistungen in Bezug auf Leistung und Kontrolle aller Hauptfunktionen ermöglichen. Mit seinem außergewöhnlich leisen Betrieb eignet er sich perfekt für den Einsatz in lärmsensiblen städtischen Bereichen wie Innenstädten, in der Nähe von Schulgebäuden und Krankenhäusern sowie bei Nachtarbeiten.

FR

Le vrai Full-Electric : une efficacité sans compromis

CM Srl conçoit et fabrique des vibrofinitisseurs innovants, de qualité et de fiabilité absolue, qui combinent la compétence de la recherche et du développement reconnue à l'unanimité à échelle mondiale, à l'adoption des technologies de pointe. L'entreprise construit des machines solides et efficaces, qui répondent aux besoins des opérateurs sur le terrain.

Le premier finisseur routier Full-Electric au monde est CM, avec le **modèle F220eco**. Conçu pour maximiser l'efficacité énergétique de toutes ses fonctions, il garantit la plus haute qualité et autonomie du travail, tout en réduisant les consommations. Le système hydraulique des machines traditionnelles a été complètement remplacé par des moteurs électriques, permettant d'obtenir, pour toutes les fonctions névralgiques, des performances exceptionnelles en termes de puissance et de contrôle. Extrêmement silencieux, il est parfait pour être utilisé dans des zones urbaines sensibles au bruit, telles que les centres historiques, les écoles et les hôpitaux, mais aussi la nuit.

EN

■ ELECTRICAL POWER SUPPLY

- Powered by a **lithium battery (LiFeP04)** with a **capacity of 67.2 kWh**.
- **Over 10 hours of battery life at full charge**, with 80% battery charge.
- **Practical charging** via AC charging column or normal industrial socket.
- Supplied with a **portable charging station and its adapters**.
- **Fast charging times:** 0 to 80% charge in 5.7 h ; 100% charge in 8.5 h (16Amp @400V 3~).

MAIN SPECIFICATIONS

NOMINAL VOLTAGE	102.4 V
ENERGY	67.2 kWh (53,8 kWh @80% DOD)
CELL	LiFeP04 Prismatic
LIFE	5000 CHARGING CYCLES
PROTECTION	IP65
OPERATING TEMPERATURE	-20 °C + 55 °C (WINTER KIT INCLUDED)

DE

■ STROMVERSORGUNG

- Angetrieben von einer **Lithium-Batterie (LiFeP04)** mit einer **Kapazität von 67,2 kWh**.
- Mehr als 10 Stunden Autonomie bei Volllast **und einer** Batterieladung von 80 %.
- **Praktisches Aufladen** über AC-Ladesäule oder normale Industriesteckdose.
- Inklusive **mobiler Ladestation** und **passender Adapter**.
- **Schnelle Ladezeiten:** von 0 auf 80 % Ladung in 5,7 h ; 100 % Ladung in 8,5 h (16 Amp bei 400 V 3~).

IT

■ ALIMENTAZIONE ELETTRICA

- Alimentazione con **batteria al litio (LiFeP04)** con **capacità di 67,2 kWh**.
- **Oltre 10 ore di autonomia a pieno carico**, con batteria carica all'80%.
- **Ricarica pratica** tramite colonnina di ricarica AC o normale presa industriale.
- **Colonnina di ricarica portatile** con **adattatori** in dotazione.
- **Tempi di ricarica veloci:** da 0 a 80% di carica in 5,7 h ; 100% di carica in 8,5 h (16Amp @400V 3~).

FR

■ ALIMENTATION ÉLECTRIQUE

- Alimentation à la **batterie au lithium (LiFeP04)** avec **capacité de 67,2 kWh**.
- **Plus de 10 heures d'autonomie à pleine charge**, avec une batterie de charge à 80 %.
- **Charge pratique** au moyen d'une colonne de recharge AC ou prise industrielle normale.
- Fourni avec **chargeur mobile** et **ses adaptateurs**.
- **Temps de charge rapides** : de 0 à 80 % de charge en 5,7 h ; 100 % de charge en 8,5 h (16Amp @400V 3~).



Strengths

- **Technological and intuitive dashboard:** simple control and easy maintenance.
- **Technologisches und intuitives Armaturenbrett:** einfache Kontrolle und leichte Wartung.
- **Cruscotto tecnologico e intuitivo:** controllo semplice e manutenzione facilitata.
- **Tableau de bord technologique et intuitif :** contrôle simple et maintenance facilitée.
- **Maximum operator comfort,** thanks to the absence of noise and vibrations.
- **Maximaler Bedienerkomfort** durch Freiheit von Lärm und Vibrationen.
- **Massimo comfort dell'operatore,** grazie all'assenza di rumore e vibrazioni.
- **Confort maximal de l'opérateur,** grâce à l'absence de bruit et de vibrations.
- **Very fine control of the speed of the conveyor belt and augers.**
- **Feine Steuerung der Band- und Schneckendrehzahl.**
- **Finissimo controllo della velocità del nastro e coclee.**
- **Contrôle très précis de la vitesse du convoyeur et des vis .**
- **Electrically heated screed with vibrating compaction.**
- **Einbaubohle mit elektrischer Heizung und Vibrationsverdichtung.**
- **Rasatore con riscaldamento elettrico e compattazione vibrante.**
- **Table de pose avec chauffage électrique et compactage vibrant.**

Stärken

- **Battery charging costs are much cheaper** compared to fuel costs.
- **Deutlich günstigere Batterieladeposten** im Vergleich zu den Kraftstoffkosten.
- **Costi di ricarica della batteria molto più economici** rispetto ai costi di carburante.
- **Coûts de charge de la batterie beaucoup plus économiques** par rapport aux coûts du carburant.
- **Wide operational flexibility:** paving width from 50 cm to 300 cm with the application of paving extensions and reduction plates.
- **Große Einsatzflexibilität:** Einbaubreiten von 50 cm bis 300 cm bei Verwendung von Verbreiterungs- und Reduktionselementen.
- **Ampia flessibilità operativa:** larghezza di stesa da 50 cm a 300 cm con l'applicazione di allargamenti e riduzioni di stesa.
- **Large flexibilité fonctionnelle :** largeur de pose, de 50 cm à 300 cm avec l'application d'élargissements et de réductions de pose.



Punti di Forza

Points forts

- **Particular compactness** in size, transport by truck even with the extensions mounted.
- **Besonders kompakte Abmessungen**, Transport per LKW auch mit montierten Verbreiterungselementen.
- **Particolare compattezza** nelle dimensioni, trasporto su camion anche con gli allargamenti montati.
- **Compacité** avec la possibilité de transport sur des camions également avec des élargissements montés.



- **Maintenance costs and times are much lower** than diesel engine and hydraulic utilities.
- **Viel geringere Kosten und Wartungszeiten** als bei Dieselmotoren und hydraulischen Anlagen.
- **Costi e tempi di manutenzione molto inferiori** al motore diesel e alle utenze idrauliche.
- **Coûts et délais de maintenance très faibles** par rapport au moteur diesel et aux services hydrauliques.

- **Absolute silence** for work in noise-sensitive areas.
- **Geräuscharm** für Arbeiten in lärmsensiblen Bereichen.
- **Silenziosità assoluta** per lavoro in aree sensibili al rumore.
- **Silence absolu** pour les travaux dans des zones sensibles au bruit.

- **Perfect traction management**
- **Perfektes Zugkraftmanagement**

- **Perfetta gestione della trazione**
- **Gestion parfaite de la traction**

- **Zero emissions**, with the possibility of accessing sites with environmental constraints.
- **Emissionsfrei**, mit Zugang zu Standorten mit Umweltauflagen.
- **Zero emissioni**, con possibilità di accedere a siti con vincoli ambientali.
- **Zéro émissions**, avec la possibilité d'accéder aux sites avec des contraintes environnementales.



EN

■ DRIVE SYSTEM: THE PLEASURE OF OPERATING ELECTRICALLY

- **Maximum safety for the operator**, thanks to electric gearmotors with electromagnetic brake integrated on both tracks.
- **Easy overcoming of any obstacle: the exceptional torque of the motors is always guaranteed** at any rotation speed.
- **Extremely fine speed control** from 0 to 3 km/h, allowing smooth, jolt-free movements.
- **Perfect steering management** with software optimization **and total control of the electric motors**, with great advantages **on fluidity and driving precision**.

IT

■ SISTEMA DI TRAZIONE: IL PIACERE DI OPERARE IN ELETTRICO

- **Massima sicurezza per l'operatore**, grazie a motoriduttori elettrici con freno elettromagnetico integrato su entrambi i cingoli.
- **Facile superamento di ogni ostacolo: l'eccezionale coppia dei motori è sempre garantita** a qualsiasi regime di rotazione.
- **Controllo estremamente fine della velocità** da 0 a 3 km/h, consentendo movimenti regolari e senza sobbalzi.
- **Perfetta gestione della sterzata** con ottimizzazione del software **e totale controllo dei motori elettrici**, con grandi vantaggi **sulla fluidità e precisione di guida**.

DE

■ TRAKTIONSSYSTEM: DIE FREUDE AM ELEKTRISCHEN BETRIEB

- **Maximale Sicherheit für den Bediener** dank elektrischer Antriebsmotoren mit integrierter elektromagnetischer Bremse auf beiden Raupenketten.
- **Leichte Überwindung jedes Hindernisses: Das außergewöhnliche Drehmoment der Motoren ist bei jeder Geschwindigkeit garantiert.**
- **Extrem feine Geschwindigkeitsregelung** von 0 bis 3 km/h, für gleichmäßige und ruckfreie Bewegungen.
- **Perfektes Lenkungsmanagement** mit Software-Optimierung und **vollständiger Kontrolle der Elektromotoren**, mit großen Vorteilen **bei Laufruhe und Fahrpräzision**.

FR

■ SYSTÈME DE TRACTION: LE PLAISIR DE TRAVAILLER AVEC UN SYSTÈME ÉLECTRIQUE

- **Sécurité maximale pour l'opérateur**, grâce aux motoréducteurs électriques avec frein électromagnétique intégré sur les deux chenilles.
- **Dépassement facile de tout obstacle : le couple exceptionnel des moteurs est toujours garanti** à n'importe quel régime moteur.
- **Contrôle extrêmement précis de la vitesse** de 0 à 3 km/h, permettant des mouvements réguliers et sans secousses.
- **Gestion parfaite de la direction** avec optimisation du logiciel et **contrôle total des moteurs électriques**, avec de grands avantages **sur la fluidité et la précision de conduite**.



■ MATERIAL FEEDING AND FLOW

CONVEYOR BELT AND AUGERS

- Driven by electric gearmotors, with variable speed controlled by the operator, which guarantee **exceptional torque at all speeds**.
- **Conveyor belt and auger settings can be customised depending on the application**, varying their speed from the control panel.
- Automatic conveyor belt operating device, **for optimal control of the material flow**.
- **Proportional ultrasonic sensors of the augers** for a perfect adjustment of the material in front of the screed.

HOPPERS

- **Important capacity: 2 m³**.
- **Independent tilting hoppers with hydraulic control:** front loading by truck or side loading with skid loader or excavator.
- **Oscillating and reclining push rollers**, within the hopper outline, for a perfect push coupling with the loading vehicle.

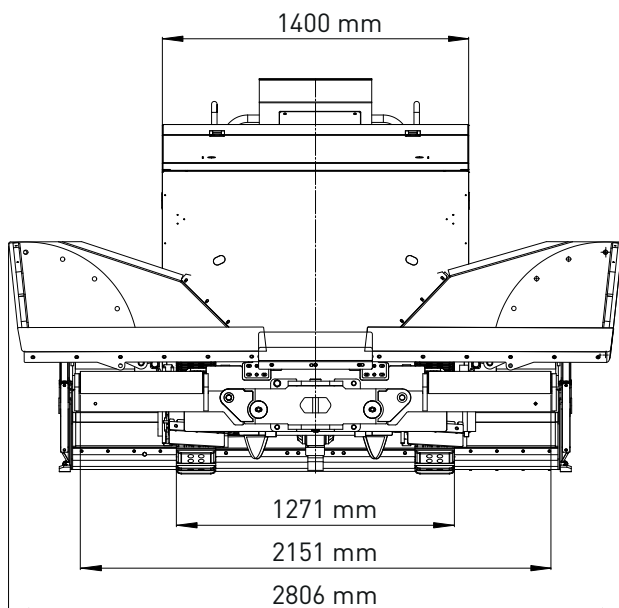

■ MATERIALVERSORGUNG UND -FLUSS

FÖRDERBAND UND SCHNECKEN

- Sie werden von elektrischen Getriebemotoren mit variabler, vom Bediener steuerbarer Geschwindigkeit angetrieben und bieten ein **außergewöhnliches Drehmoment bei allen Geschwindigkeiten**.
- **Individuell anpassbare Förderband- und Schneckeneinstellungen je nach Anwendung** durch Veränderung der Geschwindigkeit über das Bedienfeld.
- Automatische Förderbandsteuerung **für eine optimale Kontrolle des Materialflusses**.
- **Proportionale Ultraschall-Schneckensensoren** für eine perfekte Anpassung des Materials vor der Bohle.

TRICHTER

- **Beträchtliches Fassungsvermögen: 2 m³**.
- **Hydraulisch betätigte, unabhängige kippbare Bunker:** Frontale Beladung durch LKW oder seitliche Beladung mit Radlader oder Bagger.
- **Oszillierende und kippende Schiebrollen** mit geformtem Bunker für eine perfekte Druckkopplung mit dem Ladefahrzeug.

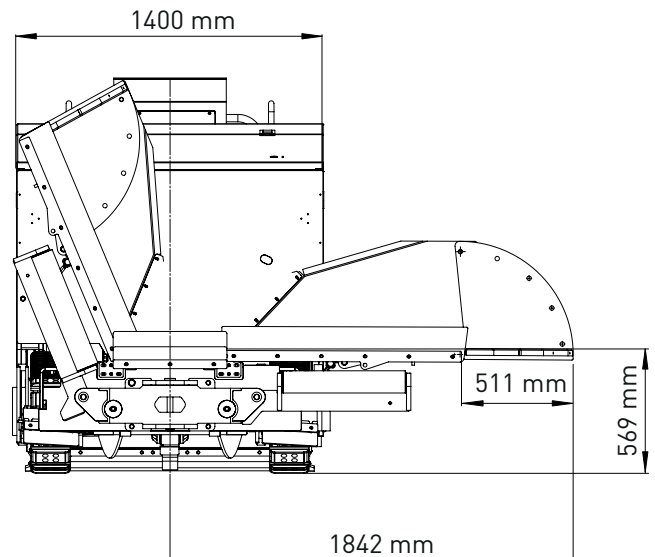



IT

■ ALIMENTAZIONE E FLUSSO MATERIALE

NASTRO TRASPORTATORE E COCLEE

- Movimentati da motorriduttori elettrici, con velocità variabile controllabile dall'operatore, che garantiscono **una coppia eccezionale a tutti i regimi**.
- **Settaggio di nastro e coclee personalizzabile a seconda dell'applicazione**, variando la loro velocità da pannello di controllo.
- Dispositivo di funzionamento automatico del nastro, **per un controllo ottimale del flusso di materiale**.
- **Sensori ad ultrasuoni proporzionali delle coclee** per una perfetta regolazione del materiale di fronte al rasatore.

TRAMOGGE

- **Capacità importante:** 2 m³.
- **Tramogge indipendenti ribaltabili a comando idraulico:** carico frontale tramite camion o laterale con pala meccanica o escavatore.
- **Rulli reggispinta oscillanti e reclinabili**, con tramoggia in sagoma, per un perfetto accoppiamento in spinta con il mezzo di carico.

FR

■ ALIMENTATION ET FLUX DU MATÉRIAU

CONVOYEUR ET VIS

- Déplacés par des motoréducteurs électriques, avec une vitesse variable contrôlable par l'opérateur, qui garantissent un **couple exceptionnel à n'importe quel régime**.
- **Réglage du convoyeur et des vis personnalisables en fonction de l'application**, variant leur vitesse à partir d'un panneau de commande.
- Dispositif de fonctionnement automatique du convoyeur, **pour un contrôle optimal du flux de matériau**.
- **Capteurs à ultrasons proportionnels des vis** pour un réglage parfait du matériau devant la table de pose.

TRÉMIES

- **Capacité importante :** 2 m³.
- **Trémies indépendantes à commande hydraulique:** chargement par l'avant au moyen d'un camion ou chargement de côté, avec chargeuse mécanique ou excavatrice.
- **Rouleaux pousseurs pivotants et rabattables** avec les trémies, pour un couplage parfait en poussée avec le moyen de chargement.

■ DRIVING AND CONTROL STATION: FUNCTIONALITY AND RELIABILITY

- **Very simple and intuitive control panel**, easy to use.
- **Robust and safe controls.**
- **7" interactive display** for operational and error diagnosis messages, easy to read for the operator.
- **Interactive menu with customization of machine settings**, according to application needs.
- **Vandal-proof Protection.**
- **4 led work lights and swivel direction index as standard.**

■ POSTO GUIDA E CONTROLLO: FUNZIONALITA' E AFFIDABILITA'

- **Pannello di controllo molto semplice ed intuitivo**, di facile utilizzo.
- **Comandi robusti e sicuri.**
- **Display interattivo da 7"** per messaggi operativi e di diagnostica errori, di facile lettura per l'operatore.
- **Menù interattivo con personalizzazione dei settaggi** della macchina, in base alle necessità di applicazione.
- **Protezione antivandalo.**
- **4 fari LED da lavoro ed indice di direzione snodato di serie.**

■ FAHRSTAND UND STEUERUNG: FUNKTIONALITÄT UND ZUVERLÄSSIGKEIT

- **Sehr einfaches und intuitives Bedienfeld**, leicht zu bedienen.
- **Robuste und sichere Bedienelemente.**
- **Interaktives 7-Zoll-Display** für bedienerfreundliche Betriebs- und Fehlerdiagnosemeldungen.
- **Interaktives Menü mit individueller Anpassung der Maschineneinstellungen** an die Bedürfnisse der Anwendung.
- **Vandalismusschutz.**
- **4 LED-Arbeitscheinwerfer und Führungskette als Standard.**

■ POSTE DE CONDUITE ET CONTRÔLE : FONCTIONNALITÉ ET FIABILITÉ

- **Panneau de commande très simple et intuitif**, facile à utiliser.
- **Commandes robustes et sûres.**
- **Afficheur interactif de 7"** pour les messages opérationnels et de diagnostic des erreurs, et facile à lire pour l'opérateur.
- **Menu interactif avec personnalisation des paramètres** de la machine, selon les besoins de l'application.
- **Protection anti-vandalisme.**
- **4 phares de travail à LED et indicateur de direction articulé de série.**





■ SCREED: PRECISION AND FLEXIBILITY

- **Optimal weight/surface balance** of the extendable screed, with excellent **floatation results and flatness of the paving** process.
- **Very high efficiency electric** vibrators, for the best compaction.
- **Standard ISR (Screed Assist) system**: better floatation and increased paving speed even in the most demanding applications. Automatic system, adjustable by the operator.
- **Revolutionary plate heating system, composed** of high-performance adhesive electrical resistors but with **very low energy consumption** of the battery.
- **Side push-button panels** for screed adjustment and emergency stop.
- **Adjustable paving crowning** (MW profiles) through specific adjusters.
- **Availability of paving extensions and reduction plates.**

■ RASATORE: PRECISIONE E FLESSIBILITÀ

- **Ottimale equilibrio peso/superficie** del rasatore estensibile, con risultati eccellenti di **galleggiamento e planarità della stesa.**
- **Vibranti elettrici ad altissima efficienza**, per la migliore compattazione.
- **Sistema ISR (Screed assist) di serie**: migliore galleggiamento e aumento della velocità di stesa anche nelle applicazioni più gravose. Sistema automatico, regolabile dall'operatore.
- **Sistema di riscaldamento delle suole rivoluzionario**, composto da resistenze elettriche adesive altamente performanti ma con **ridottissimi consumi** energetici della batteria.
- **Pulsantiere laterali** per gestione del banco ed arresto di emergenza.
- **Sagoma di stesa regolabile** (profili MW) tramite appositi registri.
- **Disponibilità di allargamenti e di riduzioni di stesa.**

■ BOHLE: PRÄZISION UND FLEXIBILITÄT

- **Optimales Gleichgewicht zwischen Gewicht und Oberfläche** der ausziehbaren Bohle, mit ausgezeichneten Ergebnissen in Bezug auf **Schwimmfähigkeit und Ebenheit.**
- **Hocheffiziente elektrische Rüttler** für die beste Verdichtung.
- **Serienmäßiges ISR-System (Screed assist)**: verbesserte Schwimmfähigkeit und höhere Einbaugeschwindigkeit selbst bei schwersten Anwendungen. Automatisches System, einstellbar durch den Bediener.
- **Revolutionäres Sohlenheizsystem**, bestehend aus leistungsstarken Haftheizelementen mit **sehr geringem Batteriestromverbrauch.**
- **Seitliche Bedienelemente** zur Steuerung des Einbausystems und für den Not-Stopp.
- **Einstellbare Einbaumaße** (MW-Profile) über spezielle Justiervorrichtungen.
- **Verfügbarkeit von Verbreiterungs- und Reduktionselementen der Einbaubreite.**

■ TABLE DE POSE : PRÉCISION ET FLEXIBILITÉ

- **Équilibre poids/surface optimal** de la table de pose extensible, avec d'excellents résultats de **flottage et planarité de celle-ci.**
- **Vibreurs électriques à très grande efficacité**, pour le meilleur compactage.
- **Système ISR (Screed assist) de série** : meilleure flottage et augmentation de la vitesse de pose même dans les applications les plus lourdes. Système automatique, réglable par l'opérateur.
- **Système de chauffage des sols révolutionnaire**, composé de résistances électriques adhésives très performantes mais avec **des consommations de la batterie très réduites en énergie.**
- **Boutons latéraux** pour gérer la table de pose et l'arrêt d'urgence.
- **Profil de pose réglable** (profils MW) via des dispositifs de réglage prévus.
- **Élargissements et réductions de pose possibles.**

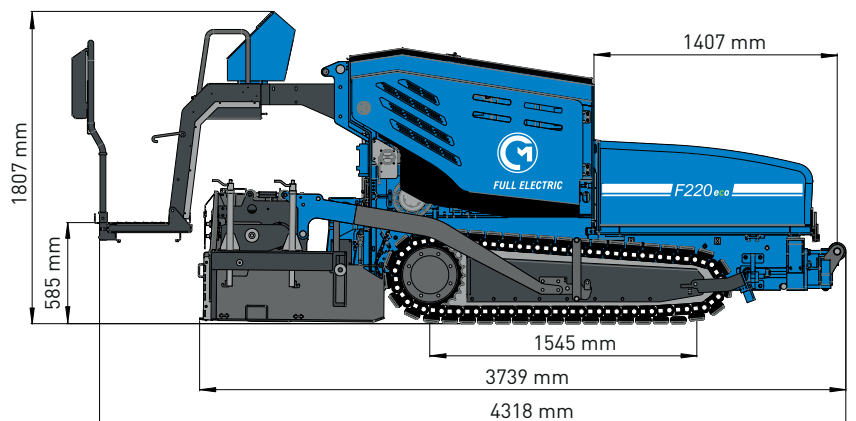
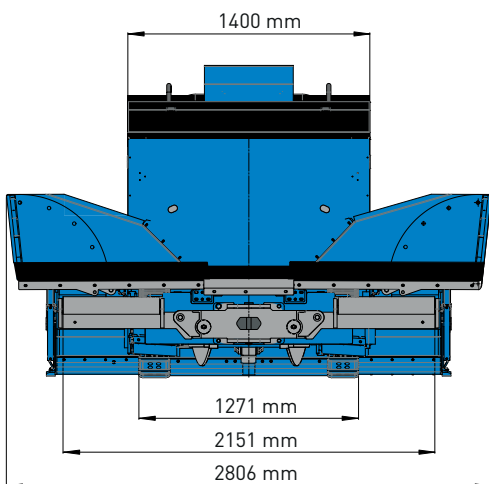
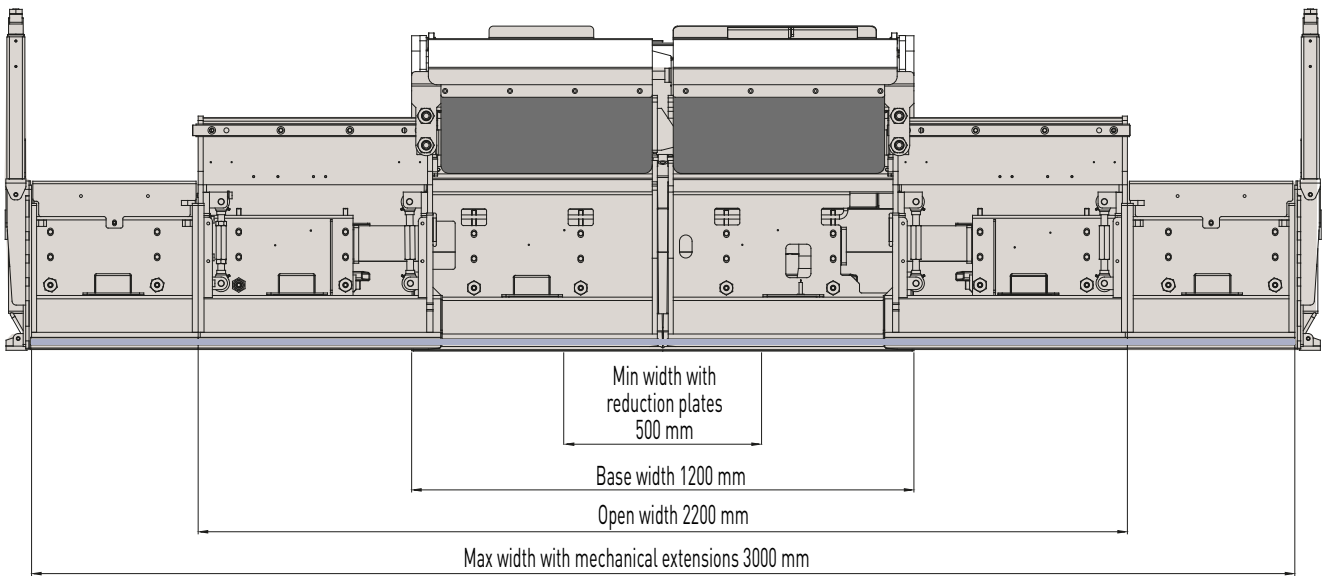
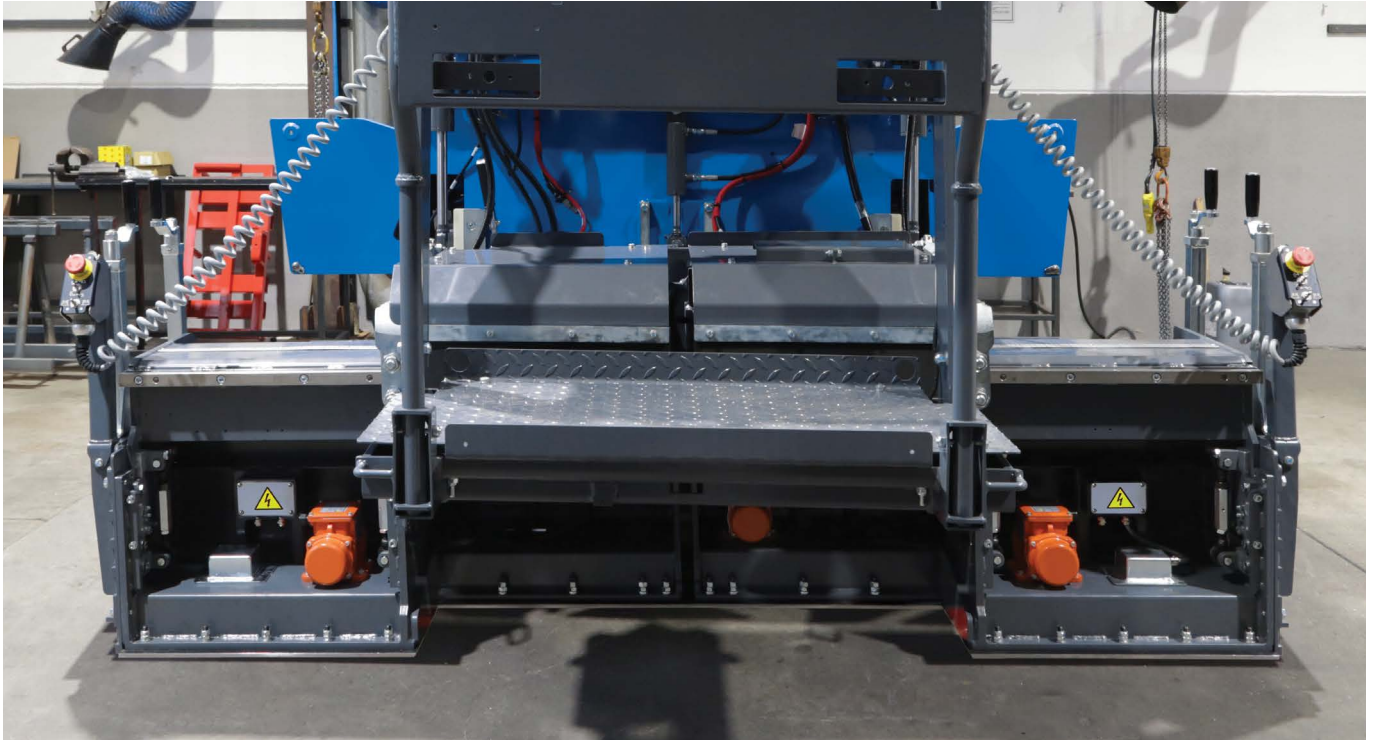

EN

■ OPTIONAL ON REQUEST

- Heated mechanical extensions up to 3000 mm and reduction plates to 500 mm.
- Washing tank with pump and winder for ecological non-stick liquid
- Electronic Longitudinal and transverse electronic levelers
- Biodegradable hydraulic oil
- Painting with custom RAL
- Road approval kit (for Italy)
- Industry 4.0 Kit (for Italy)

IT

■ OPTIONAL A RICHIESTA

- Allargamenti meccanici fino a 3.000 mm riscaldati e riduzioni fino a 500 mm.
- Serbatoio lavaggio con pompa ed avvolgitore per liquido antiaderente ecologico
- Livellatori elettronici longitudinali e trasversali
- Olio idraulico biologico
- Verniciatura con RAL personalizzato
- Kit omologazione stradale (per l'Italia)
- Kit Industria 4.0 (per l'Italia)

DE

■ OPTIONAL AUF ANFRAGE

- Beheizte mechanische Verbreitungselemente für Einbaubreiten bis zu 3.000 mm und Reduktionselemente für eine Mindestbreite von 500 mm.
- Waschbehälter mit Pumpe und Aufwickler für ökologische Antihaft-Flüssigkeit
- Elektronische Nivellierer für Längs- und Querneigung
- Ökologisches Hydrauliköl
- Lackierung mit kundenspezifischer RAL-Farbe
- Straßenzulassungskit (für Italien)
- Industrie-4.0-Kit (für Italien)

FR

■ EN OPTION SUR DEMANDE

- Élargissements mécaniques jusqu'à 3000 mm et réductions jusqu'à 500 mm.
- Réservoir pour lavage avec pompe et enrouleur pour liquide écologique
- Niveleurs électroniques longitudinaux et transversaux
- Huile hydraulique biologique
- Peinture RAL personnalisée
- Kit homologation routière (pour l'Italie)
- Kit Industrie 4.0 (pour l'Italie)





EN WHY CHOOSE CM F220eco?

- The first Full Electric paver of its class
- Reliability and quality of construction Made in Italy
- High performance for all types of asphalt
- Easy maintenance and easy access to components
- Guaranteed support and timely supply of spare parts

IT PERCHÉ SCEGLIERE CM F220eco?

- La prima vera finitrice Full Electric della classe
- Affidabilità e qualità costruttiva Made in Italy
- Prestazioni elevate per ogni tipo di asfaltatura
- Manutenzione semplice e accesso facilitato ai componenti
- Assistenza garantita e fornitura ricambi tempestiva

DE WAS SPRICHT FÜR DEN CM F220eco?

- Der erste Vollelektrische Fertiger seiner Klasse
- Zuverlässigkeit und Bauqualität Made in Italy
- Hohe Leistung für alle Arten von Asphaltierungen
- Einfache Wartung und leichter Zugang zu den Komponenten
- Garantierter Service und kurzfristige Ersatzteilversorgung

FR POURQUOI CHOISIR CM F220eco ?

- Le premier finisseur électrique de sa catégorie
- Fiabilité et qualité de construction Made in Italy
- Performances élevées pour tout type d'asphaltage
- Entretien simple et accès facilité aux composants
- Assistance garantie et fourniture rapide de pièces détachées



- Materials and specifications may be subject to change without prior notice.
Featured machines in photos may include additional equipment.
- Materialien und technische Spezifikationen können ohne vorherige Ankündigung geändert werden.
Fotos abgebildeter Maschinen können optionale Ausrüstungen enthalten.
- I materiali e le specifiche possono essere soggetti a cambiamento senza preavviso.
I prodotti illustrati in fotografia possono includere equipaggiamenti opzionali.
- Les matériels et les spécifications peuvent être soumis à des modifications sans préavis.
Les produits figurant sur les photos peuvent inclure des équipements optionnels.

© 2026 C.M. Srl
All Rights Reserved

C.M. Srl - Via della Cooperazione, 3 - 48017 - Conselice - (Ra) - Italia

P.IVA / C.F. / Reg. Impr. RA 02008560399 - R.E.A. RA 163792

Capitale sociale € 955.000 i.v.

Telefono +39 0545 986611 - e-mail: cmsrl@cmsrl.com

